

**SAUTELMA-ROTOLOK**  
 Pôle d'activités d'Eguilles  
 75 Rue Serpentine  
 13510 Eguilles - France

Tel : +33(0)4 42 95 44 00  
[www.sautelma-rotolok.fr](http://www.sautelma-rotolok.fr)  
[contacts@sautelma-rotolok.fr](mailto:contacts@sautelma-rotolok.fr)



## PRINCIPE DE FONCTIONNEMENT

Le doseur à perte de poids extrait le produit d'une trémie. A partir d'une consigne de débit fixée par le client, il corrige, par variation de vitesse de l'extracteur, le volume extrait de manière à maintenir constant le débit pondéral.

Dans la trémie, le poids du produit est mesuré par un dispositif de pesage à 3 capteurs de poids à jauge de contrainte haute précision.

La diminution du poids total ou « perte de poids » par unité de temps est comparée à la consigne (doseur continu).

Le doseur à perte de poids peut également être utilisé comme doseur à présélection de charges (doseur discontinu ou par batch).

## COMPOSITION ET CARACTERISTIQUES

Le doseur à perte de poids se compose de quatre parties principales :

- Une trémie de stockage adaptée au produit et au débit,
- Un ensemble de dosage par vis, vibrant, bande ou pompe doseuse,
- Un dispositif de pesage par plateau peseur ou par 3 capteurs à jauge de contrainte,
- Un équipement électronique et électrique de commande.

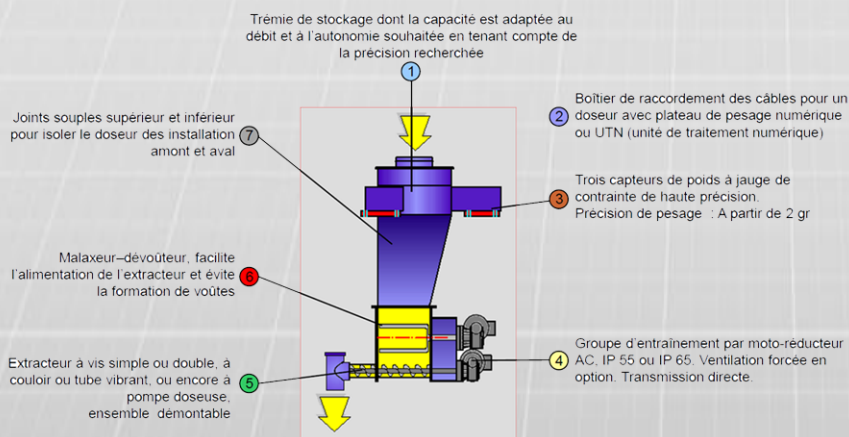

## AVANTAGES

- Appareil simple, robuste et facilement adaptable aux différents produits.
- Exécution modulaire facilitant l'entretien.
- Appareil complètement fermé sans émission de poussières.
- Interchangeabilité des organes de dosage (vis, vibrant, bande ou pompe) permet de doser plusieurs produits très différents à un coût réduit.
- Grande précision de pesage et dosage (+/- 0,2 à 0,5 %).



## APPLICATION

Le doseur à perte de poids est utilisé pour le dosage pondéral de produits pulvérulents, granuleux et liquides.

Agroalimentaire	Céréales, biscuits, confiserie, chocolat, pâtes alimentaires, conserveries, petfood
Chimie	Détergents, pesticides, engrais, produits d'entretien...
Matériaux de construction	Briques, tuiles, plâtres, panneaux
Plasturgie	Plastiques, compound, fibres
Cosmétique et pharma	Toute application de dosage de poudres et granulés
Nucléaire	Dosage de frites de verre pour enrobage des déchets

## DIVERSES EXECUTIONS

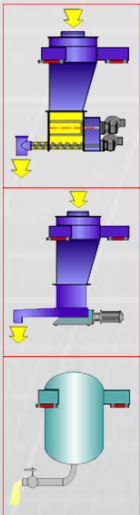

- Doseur à perte de poids avec extracteur à vis simple ou double.  
A utiliser pour le dosage de poudres et granulés à coulabilité moyenne.
- Doseur à perte de poids avec extracteur vibrant.  
A utiliser pour le dosage de poudres, granulés et paillettes, produits fragiles.
- Doseur à perte de poids avec extracteur par pompe doseuse.  
A utiliser pour le dosage de produits liquides ou visqueux.

Exécutions spéciales : ATEX, Calorifugeage...

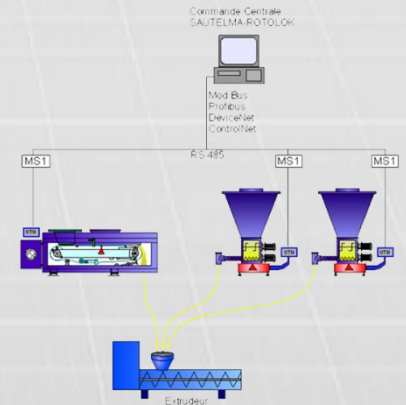

## DISPOSITIF DE CONTROLE DE COMMANDE

Le doseur à perte de poids DPP est piloté par l'automate universel de pesage et de régulation, MINISMART de Sautelma Rotolok.

Le MINISMART reçoit les informations poids et vitesse, effectue les algorithmes de calcul et élabore les informations débit et poids passé.

Il gère également les différents défauts de fonctionnement.

Le MINISMART peut fonctionner indépendamment ou de façon intégrée dans des ensembles hiérarchiquement structurés.

Dans les cas des bascules intégratrices équipées du module UTN (Unité de Traitement Numérique), les signaux poids et vitesse sont traités localement par l'UTN qui élabore également l'information débit.

Suivant les besoins du client, le MINISMART peut délivrer différents signaux tels que :

- Débit instantané en 4.20 mA (isolé galvaniquement),
- Totalisation du poids passé (2 sorties impulsions 24V CC isolées),
- Deux sorties contact à seuil réglable pour alarmes (manque matière/excès matière),
- Sortie défaut général.



## AUTRES PRODUITS SAUTELMA-ROTOLOK

Outre le doseur à perte de poids, Sautelma-Rotolok fabrique et commercialise une gamme d'équipements de maintenance mécanique et pneumatique de produits en vrac.

Ceux-ci incluent notamment: les bascules intégratrices, les doseurs à bande, les convoyeurs, le transport pneumatique.

Pour plus d'informations, veuillez consulter notre site Web ou contacter notre équipe de vente.

### SAUTELMA-ROTOLOK

Pôle d'activités d'Eguilles  
75 Rue Serpentine  
13510 Eguilles - France

Tel : +33(0)4 42 95 44 00  
[www.sautelma-rotolok.fr](http://www.sautelma-rotolok.fr)  
[contacts@sautelma-rotolok.fr](mailto:contacts@sautelma-rotolok.fr)

